



Csörlő - Fékezőgép

Típus: AFD155.11



Forgalmazó és szerviz:
VILLBEK Kft.
6728 Szeged, Vágány u. 15.
Tel.:62/464-371 Fax:62/473-087
E-mail:villbek@villbek.hu
www.villbek.hu



A gép technikai adatai:

Motor	YAMMAR
Típus	EU Stage V
Motor teljesítmény (LE)	73 LE
Motor üzemanyag	Diesel
Dobátmérő \varnothing	1500mm
Hornyok száma	5 horony
Legnagyobb kötélátmérő	\varnothing 18mm
Legnagyobb sodronyátmérő	\varnothing 40mm
Súly	3700kg
Hidraulika olaj típusa	Hydromatik II. dx
Mennyiség (lt.)	150l liter
Legnagyobb környezeti hőmérséklet működés közben	40°C
Legnagyobb megengedett hidraulika olaj hőmérséklet	80°C
Csörlő (húzó) üzemmód technikai adatok	
Legnagyobb húzóerő	5000daN
Legnagyobb húzósebesség csörlő módban	5 km/óra
Legnagyobb húzósebesség a legnagyobb húzóerő esetén	2,1 km/óra
Fékező (feszítő) üzemmód technikai adatok	
Legnagyobb fékező (feszítő) erő	5000daN
Legnagyobb sebesség fékező üzemmódban	5 km/óra
Opcionálisan telepítve	<ul style="list-style-type: none"> -Kötél megfogó -Többszörös, előre beállított csatlakozás -Rádióstávírányító HMI 4" kijelzővel -Hajtó – fékező dobok cserélhető nejlon horonybetéttel

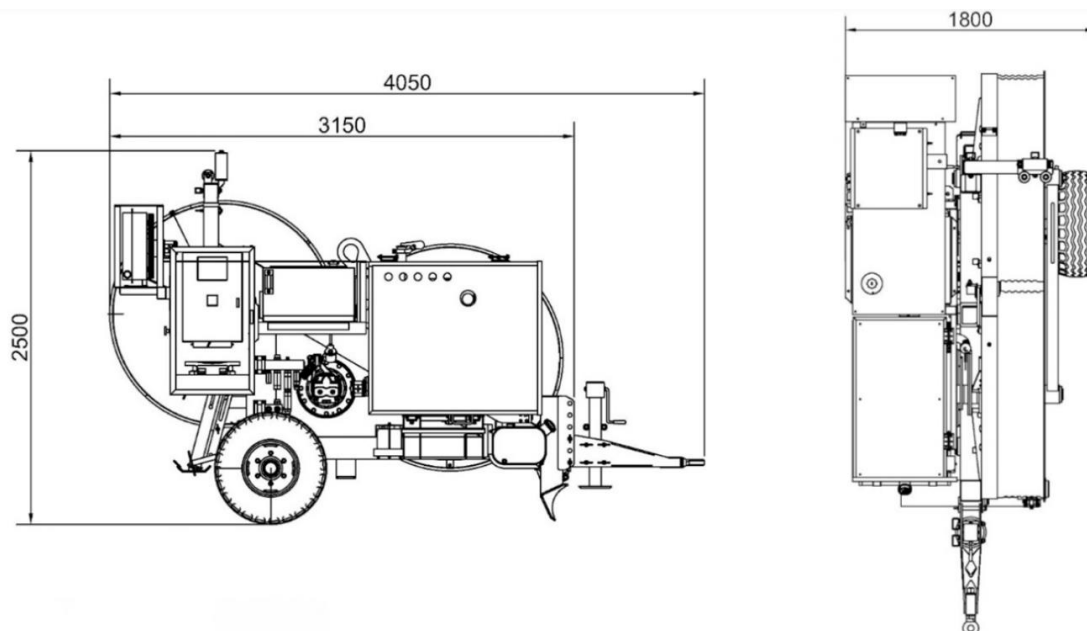



A gép az ipar 4.0 terveinek megfelelően, egy hidraulikus csörlő/fékező berendezés, melynek működtetési sebessége mindkét irányban folytonosan változtatható, legnagyobb kifejtendő erő 5000daN, mely 5 horonyra hathat, a dobátmérő 1500 mm a hornyok alsórészén mérve (horonytalpon mérve).

A negatív hidraulikus fékrendszer (biztonsági berendezés) befékezi a dobokat, ha a kezelő nem működteti a kezelő szerveket, vagy a hidraulikus rendszer meghibásodik.

A működtetéshez a következő egységek állnak rendelkezésre:

- Érintős képernyő a munka-paraméterek beállításához és ellenőrzéséhez
- Terhelés programozó, amely megállítja a gépet, ha a terhelés elér egy előre beállított értéket (csörlő üzemmódban)
- Méter számláló (beépítve az érintős képernyő panelbe)
- Rádiós távirányító egység HMI 7” kijelzővel

1	vezérlő pult	13	hátsó stabilizátorok
2	olajsint és hőmérséklet	14	rögzítő fék
3	kötélvezető görgők	15	zsírzópumpa
4	merev tengely gumikerekekkel	16	akkumulátor
5	a hidraulika olaj feltöltő sapkája	17	hidraulika olajsűrő
6	parkoló emelő	18	motor
7	vonórúd	19	földelő csatlakozó
8	kötélmegfogó	20	hegytámasz
9	üzemanyag feltöltő sapkája	21	többszörös, előre beállítható csatlakozók
10	emelő horog		
11	váltókar		
12	ankerozási pontok		

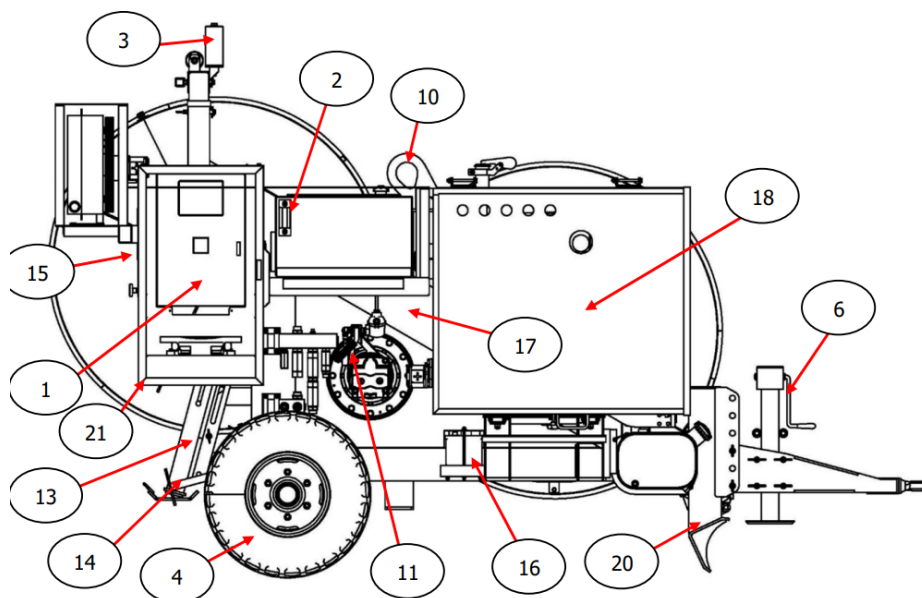



FIG.1

